

Michaelis Spirit industrial Waschmaschinen

NEUHEIT

wmi 100, wmi 130, wmi 160

Charakteristika und Stärken

- Industrielle Waschmaschinen für schonende und wirtschaftliche Textilpflege
- Frei programmierbare Microprozessorsteuerung
- 72 ProfiClean-Programme für textiltgerechte und kundenspezifische Wäschepflege
- 12 Wet-Clean-Programme für wirksame Wäscheschonung und moderne Textilpflege
- 10 Desinfektionsprogramme mit ThermoplusControl, Temperaturregelung für hohe Prozesssicherheit
- 76 freie Programmplätze für individuelle Kundenanforderungen und Wäschepflege
- autoClean-Programm mit Maschinen-Reinigungsintervall-Anzeige
- Feinperforierte Edelstahltrommel (bis zu 15 525 Löcher) für effiziente Wasch- und Spülprozesse bei maximaler Wäscheschonung
- Hohe Schleuderleistung für minimale Restfeuchte bis zu 46 %
- Sparsame Waschprogramme und geringe Betriebskosten
- Grosse Einfüllöffnung und Metalltüre mit softClose-Türschliessung
- Maschinensockel mit und ohne Flusenfilterschublade
- Frontwand, Seitenwand und Geräteabdeckung in robustem Chromnickelstahl
- Selbstreinigende Waschmitteleingabe in korrosionsbeständigem Chromnickelstahl (V4A) mit 5 Dosierbecher für Pulver- und Flüssigwaschmittel
- Wartungsfreie Trommelabdichtung und robuste lebensdauer geschmierte Lagerung
- Frequenz geregelter verschleissarmer Asynchronmotor
- Konzipiert für über 30 000 Waschprogramme



Display

- Einfache Gerätebedienung mit Tiptasten mit Piktogrammen
- Zweizeilige Grafikdisplay mit Programmzeit- und Programmablaufanzeige
- Sprachwahltaste für 25 Sprachen
- Startaufschub mit Kalenderfunktion
- ½-Taste mit angepasster Verfahrens- und Waschmitteldosierteknik
- USB-Schnittstelle für Programm- und Softwareupdate

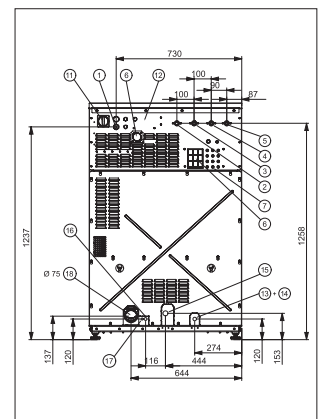
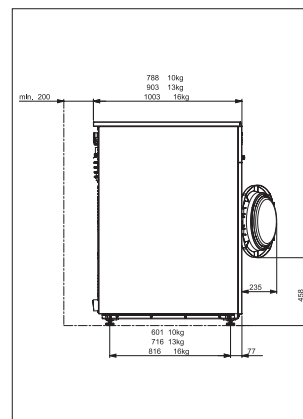
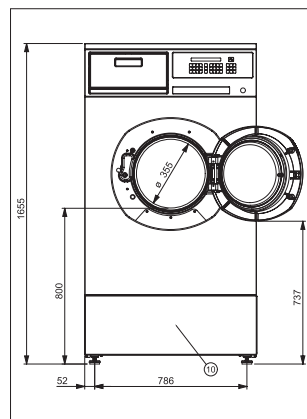
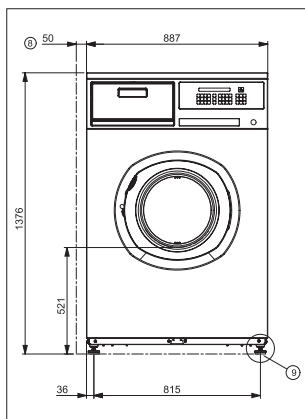
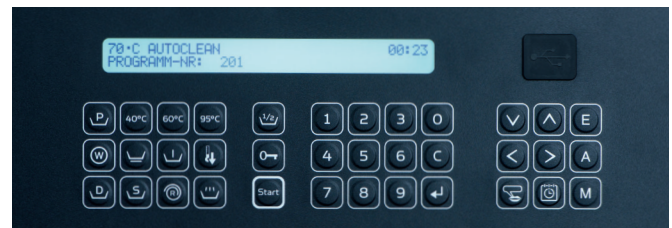

Dimensionen	wmi 100	wmi 130	wmi 160
Breite	887 mm	887 mm	887 mm
Tiefe	788 mm	903 mm	1003 mm
Höhe	1376 mm	1376 mm	1376 mm

- | | | |
|---|-----------------------------------|--|
| 1 Elektroanschluss | 8 Mindestmass | 14 Dampf direkt, Rücklauf |
| 2 Warmwasser- oder Kaltwasseranschluss hart | 9 Stellfüsse | 15 Dampf direkt |
| 3-5 Kaltwasser hart oder weich | 10 Sockel (Option/drei Varianten) | 16 Bei Dampfheizung: Steuerluft (Standard) Steuerwasser (Option) |
| 6 Überlauf / Entlüftung | 11 Hauptschalter | 17 Steuerwasser, Rücklauf |
| 7 Anschluss für Flüssigwaschmittel | 12 Leistungsschild | 18 Ablaufrohr |
| | 13 Dampf indirekt, Vorlauf | |

Michaelis

Spirit industrial-Waschmaschinen

Firmen- oder Markenname	Michaelis	Michaelis	Michaelis
Geräteart	Waschmaschine	Waschmaschine	Waschmaschine
Typ bzw. Verkaufsbezeichnung	Spirit industrial wmi 100	Spirit industrial wmi 130	Spirit industrial wmi 160
Produkt-Nr.	9676.1	9677.1	9678.1
Waschmaschine			
füllmenge / Trockenwäsche 1:10	kg	10	13
Trommelvolumen	l	100	130
Schleuderdrehzahl stufenlos	U/min	30 – 1150	30 – 1100
g-Faktor	g	458	419
Restfeuchtigkeit ¹⁾	%	46	48
Programmdauer Kaltwasseranschluss ²⁾	min	55	55
Programmdauer Warmwasseranschluss 70°C ²⁾	min	48	48
Verbrauchsdaten			
Energieverbrauch			
– Kaltwasseranschluss ²⁾	kWh	1,8	2,3
– Warmwasseranschluss 70°C ²⁾	kWh	1,4	1,6
Wasserverbrauch ²⁾	l	85	106
Elektroinstallation			
Anschlussspannung	V	400 3 N~ / 50 Hz	400 3 N~ / 50 Hz
Anschlusswert	kW	11,8	14,9
Elektroheizung	kW	11,4	14,5
Antrieb	kW	1,1	1,1
Anschlusswert reduzierte Elektroheizung ³⁾	kW	7,6	7,6
Absicherung	AT	20 (16 ³⁾)	25 (16 ³⁾)
Anschlussspannung bei Dampfheizung	V	230 1N~ / 50 Hz	230 1N~ / 50 Hz
Absicherung bei Dampfheizung	AT	16	16
Heizunginstallation (Dampf)			
Anschlusswert	kg/h	18 – 21	23 – 26
Anschluss	Zoll	3/4	3/4
Druck (Überdruck)	min. bar	0,6	0,6
	max. bar	13	13
Dampfverbrauch pro Charge ²⁾	kg	3,5	4,5
Sanitärinstallation			
Wasserdruck bauseits	MPa	0,3 – 1 (3 – 10 bar)	0,3 – 1 (3 – 10 bar)
Kaltwasser hart Zufluss 3/4"	l/min	15 – 31	15 – 31
Kaltwasser weich Zufluss ab Enthärter 3/4"	l/min	15 – 31 ⁴⁾	15 – 31 ⁴⁾
Warmwasser-Zufluss ab Zentralboiler max. 70 °C 3/4"	l/min	15 – 31	15 – 31
Ablaufgrösse (aussen)	Ø mm	75	75
Ablaufmenge (Ablaufventil)	max. l/min	260	260
Spedition / Planer			
Maschinenbreite	mm	887	887
Maschinentiefe	mm	788	903
Maschinenhöhe	mm	1376	1376
– mit Sockel (Option)	mm	1655	1655
Einfüllhöhe	mm	521	521
– mit Sockel (Option)	mm	800	800
Einfüllöffnung	mm	355	355
Maschinengewicht	kg	334	348
Betriebsgewicht (inkl. Wasser und Wäsche)	kg	389	420
Bodenbelastung (statisch)	kg/m ²	695	697
Speditionsgewicht	kg	366	388
Verpackungsvolumen	m ³	0,95	1,16
Optionen			
		– Dampfheizung direkt	
		– Dampfheizung indirekt	
		– Kombinierte Heizung elektrisch-Dampf direkt	
		– Maschinensockel in Chromstahl für Einfüllhöhe 800 mm	
		– Maschinensockel mit Flusenfilterschubblende (wmi 130 / wmi 160)	
		– Wasserrückgewinnung (wmi 100 / wmi 130 / wmi 160)	
		– Anschluss für bis zu 14 Flüssigwaschmittel-Dosierpumpen	
Sicherheit und Service			
Entspricht den schweiz. Sicherheitsbestimmungen		Electrosuisse-geprüft	Electrosuisse-geprüft
Entspricht der europäischen Maschinenrichtlinie		2006 / 42 / EG	2006 / 42 / EG
Garantie		1 Jahr	
Service durch		Michaelis Wäschereimaschinen	

Erläuterungen:

- 1) Baumwollgewebe (175 g/m²) gemäss ISO 9398-4
- 2) Baumwolle 60 °C ohne Vorwaschen
- 3) Variante: Reduzierte Heizleistung mit Warmwasseranschluss min. 55 °C dabei kann eine Programmverlängerung resultieren.
- 4) Mit 2 Anschlüssen

Michaelis

Michaelis Wäschereimaschinen
Service- und Vertriebsgesellschaft mbH

Friedrich-Bergius-Straße 33
85662 Hohenbrunn
Tel.+49 8102 89 77 100
Fax+49 8102 89 77 113
info@michaelis-waeschereimaschinen.de
www.michaelis-waeschereimaschinen.de