





**Waschschleudermaschine  
FAVORITplus 600**

Typ	FA+600	FA+600 1Kammer WRS	FA+600 2Kammer WRS	FA+600 E	FA+600 E 1Kammer WRS	FA+600 E 2Kammer WRS	Einheit
<b>Diverses</b>							
Wärmeabstrahlung	2,4	2,4	2,4	2,4	2,4	2,4	kW
Geräuschemission	70	75	75	70	75	75	dB(A)
Drehzahlen (frei programmierbar)	769	769	769	769	769	769	1/min
Empfohlene Waschdrehzahl	32 - 39	32 - 39	32 - 39	32 - 39	32 - 39	32 - 39	1/min
max. G - Faktor	350	350	350	350	350	350	—
Übersetzungsverhältnis	1 : 5	1 : 5	1 : 5	1 : 5	1 : 5	1 : 5	—
Nennbeladung (1:10)	60	60	60	60	60	60	kg
Beladung (1:12)	50	50	50	50	50	50	kg
Beladung (1:14)	42,8	42,8	42,8	42,8	42,8	42,8	kg
Totvolumen	54	54	54	54	54	54	l
Kinetische Energie	131043	131043	131043	131043	131043	131043	Nm
Massenträgheitmoment (unbeladen)	42,81	42,81	42,81	42,81	42,81	42,81	kgm²
Massenträgheitmoment (bei Nennbeladung)	56,69	56,69	56,69	56,69	56,69	56,69	kgm²
Restfeuchte bei Baumwollware	50	50	50	50	50	50	ca. %
Motorleistung	7,5	7,5	7,5	7,5	7,5	7,5	kW

**Verbrauchswerte nach Verfahren:**

Beladung 1:12 (Baumwolle)  
 Frischwassertemperatur 15°C  
 Dampfdruck 4 bar

Bad 1	L Wasser : kg Wäsche	1:5	35°C		-> Restfeuchte 200%
Bad 2	L Wasser : kg Wäsche	1:4	70°C	Schleudern	-> Restfeuchte 50%
Spülen 1	L Wasser : kg Wäsche	1:4		Schleudern	-> Restfeuchte 50%
Spülen 2	L Wasser : kg Wäsche	1:3,5		Endschleudern	-> Restfeuchte 50%

- (01) Maschine kann sowohl mit 400V 50Hz als auch mit 480V 60Hz betrieben werden.
- (02) Der Anschlusswert S in [kVA] basiert auf der Gleichung:  $S = \sqrt{3} \cdot I_A \cdot U_A$
- (03) Rohrinnengewinde (G- DIN ISO 228 - Zölliges Whitworthgewinde)
- (04) Rohraubendurchmesser in mm
- (05) Flansch nach DIN 2633, PN 16; Gegenflansch an den Waschstraßen und Waschschleudermaschinen wird nicht mitgeliefert.
- (06) Rohraubengewinde (G- DIN ISO 228 - Zölliges Whitworthgewinde)
- (07) Offene Kanalsysteme unter der Maschine müssen abgedeckt werden
- (08) Kondensat nur bei indirekter Beheizung
- (09) Bei Anschluss Maschine an ein bauseitiges Abluftsystem, ist eine zusätzliche Differenzdruckdose (Option) erforderlich
- (10) Sonderkonstruktion separat stehender WRS-Tank; Kosten auf Anfrage
- (11) Transportmaße der Maschine maximal demontiert; Kosten auf Anfrage
- (12) Optionaler Anschluss, der nicht im Standard enthalten ist
- (13) Bauseitige Anschlüsse müssen flexibel gestaltet sein
- (14) Vor dem Dampfanschluss empfehlen wir einen Filter und eine Entwässerung einzubauen

**Technische Änderungen vorbehalten**

**Waschschleudermaschine  
FA+ 600 BW**

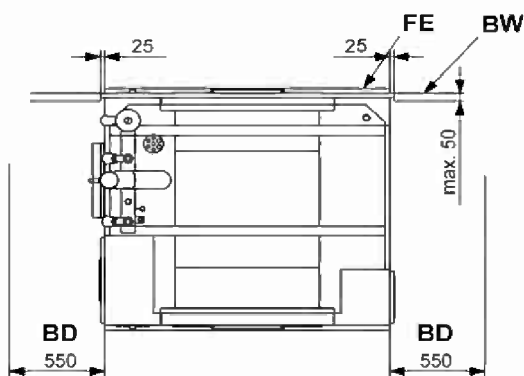
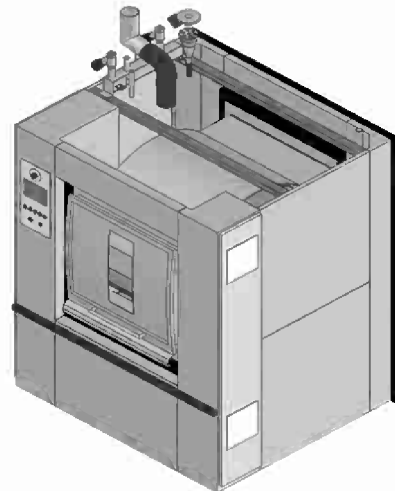
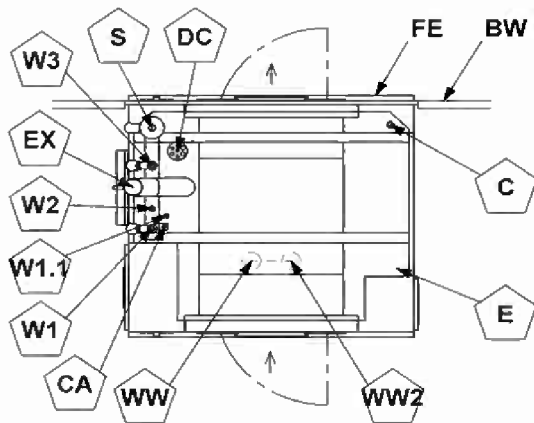
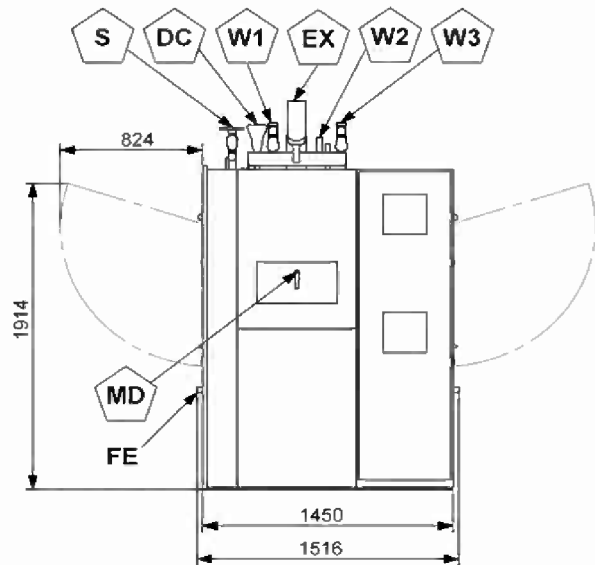
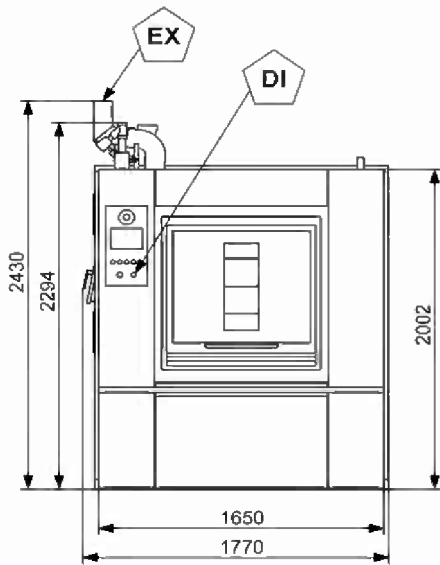

<b>BD</b>	mind. Wandabstand
<b>BW</b>	Trennwand
<b>FE</b>	Rammschutz

	<b>E</b>	Elektroanschluss
	<b>CA</b>	Druckluftanschluss
	<b>W1</b>	Kaltwasser weich
	<b>W1.1</b>	Kaltwasser weich
	<b>W2</b>	Wasseranschluss
(opt.)	<b>W3</b>	Wasseranschluss
	<b>WW</b>	Abwasser
	<b>S</b>	Dampfanschluss
(opt.)	<b>C</b>	Kondensat
	<b>EX</b>	Abluft
	<b>MD</b>	manuelle Dosierung
	<b>DC</b>	Waschmittelanschluss
(opt.)	<b>DI</b>	Datenschnittstelle

(opt.) Hierbei handelt es sich um einen optionalen Anschluss, der nicht im Standard enthalten ist.

**Achtung!** Nicht maßstäbliche Skizze. Darstellung kann Optionen beinhalten. Technische Änderungen vorbehalten.

**Waschschleudermaschine  
FA+ 600 NBW**

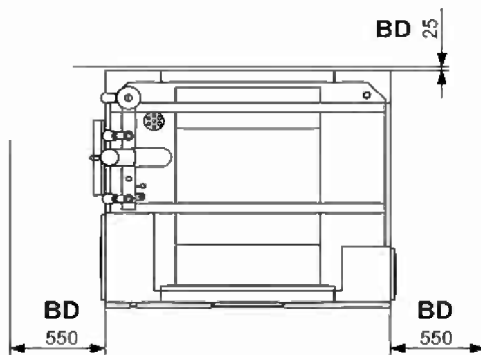
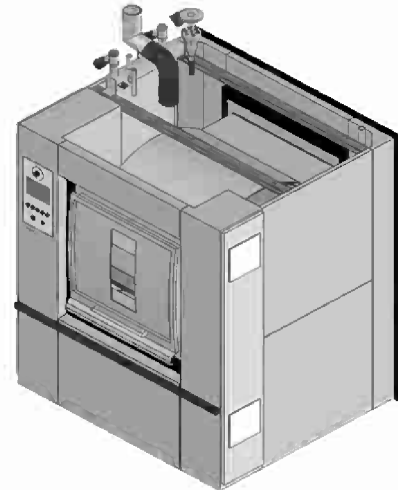
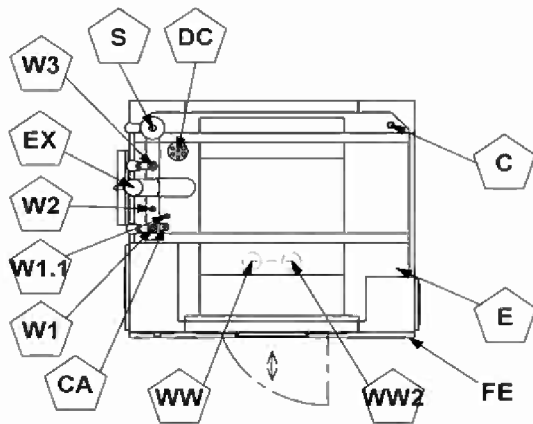
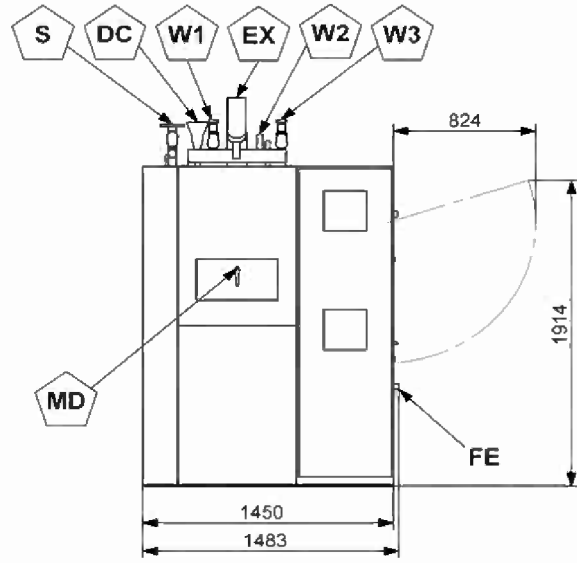
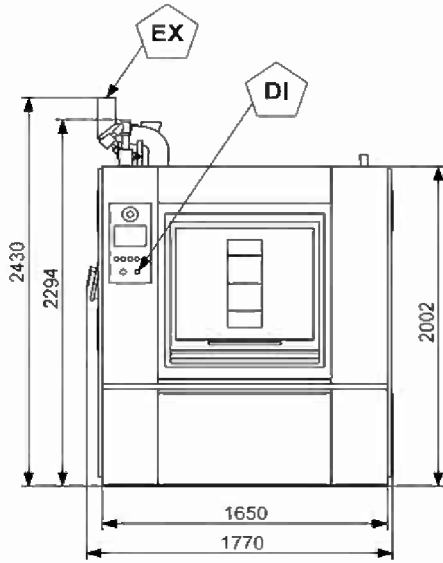

<b>BD</b>	mind. Wandabstand
<b>BW</b>	Trennwand
<b>FE</b>	Rammschutz

	<b>E</b>	Elektroanschluss
	<b>CA</b>	Druckluftanschluss
	<b>W1</b>	Kaltwasser weich
	<b>W1.1</b>	Kaltwasser weich
	<b>W2</b>	Wasseranschluss
(opt.)	<b>W3</b>	Wasseranschluss
	<b>WW</b>	Abwasser
(opt.)	<b>S</b>	Dampfanschluss
(opt.)	<b>C</b>	Kondensat
	<b>EX</b>	Abluft
	<b>MD</b>	manuelle Dosierung
	<b>DC</b>	Waschmittelanschluss
(opt.)	<b>DI</b>	Datenschnittstelle

(opt.) Hierbei handelt es sich um einen optionalen Anschluss, der nicht im Standard enthalten ist.  
**Achtung! Nicht maßstäbliche Skizze. Darstellung kann Optionen beinhalten. Technische Änderungen vorbehalten.**

**Waschschleudermaschine  
FA+ 600 BW mit 1x WRS**

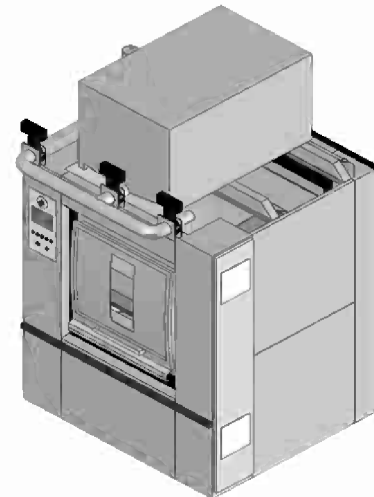
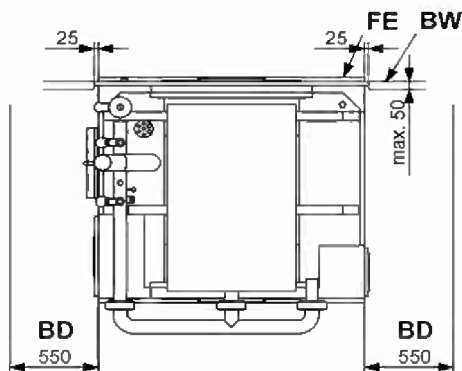
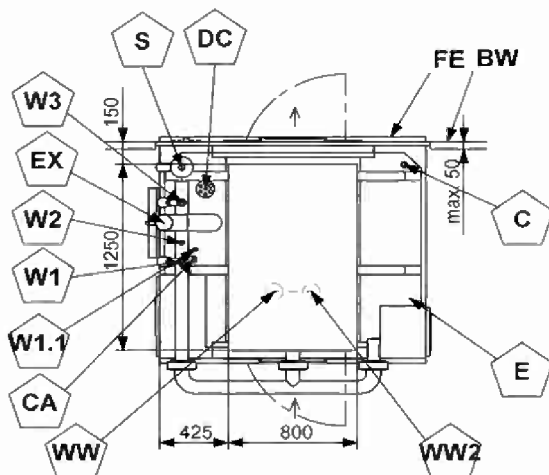
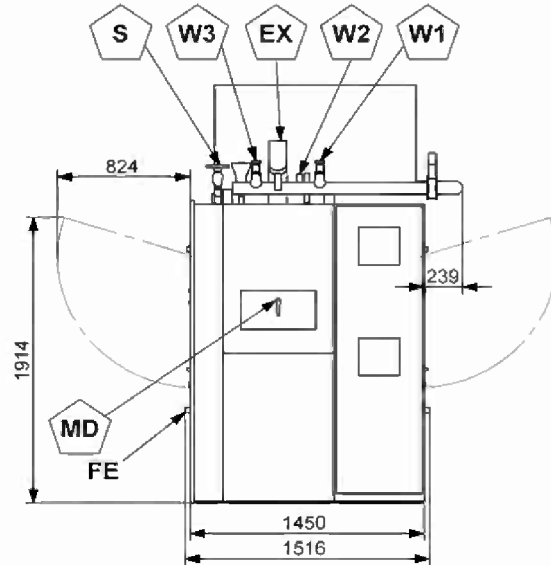
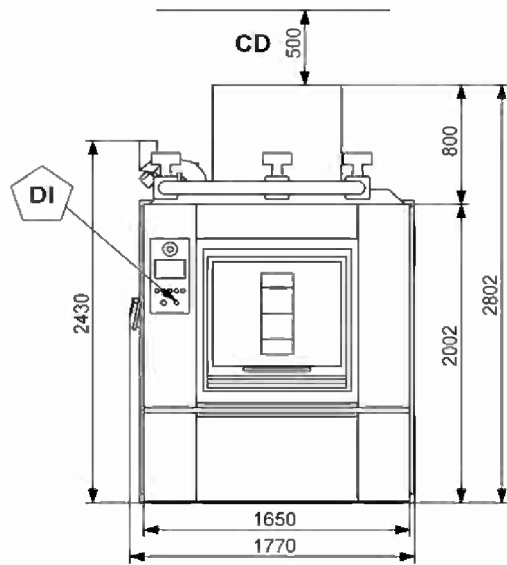

<b>BD</b>	mind. Wandabstand
<b>BW</b>	Trennwand
<b>FE</b>	Rammschutz

	<b>E</b>	Elektroanschluss
	<b>CA</b>	Druckluftanschluss
	<b>W1</b>	Kaltwasser weich
	<b>W1.1</b>	Kaltwasser weich
	<b>W2</b>	Wasseranschluss
(opt.)	<b>W3</b>	Wasseranschluss
	<b>WW</b>	Abwasser
	<b>S</b>	Dampfanschluss
(opt.)	<b>C</b>	Kondensat
	<b>EX</b>	Abluft
	<b>MD</b>	manuelle Dosierung
	<b>DC</b>	Waschmittelanschluss
(opt.)	<b>DI</b>	Datenschnittstelle

(opt.) Hierbei handelt es sich um einen optionalen Anschluss, der nicht im Standard enthalten ist.

**Achtung!** Nicht maßstäbliche Skizze. Darstellung kann Optionen beinhalten. Technische Änderungen vorbehalten.

**Waschschleudermaschine  
FA+ 600 BW mit 2x WRS**

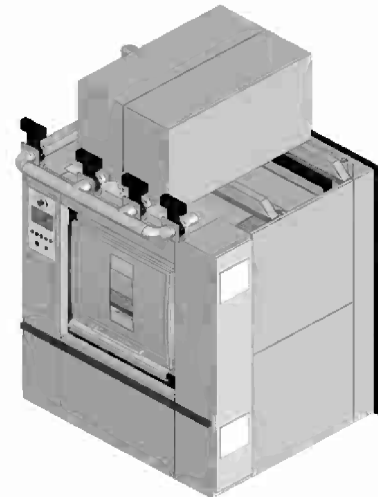
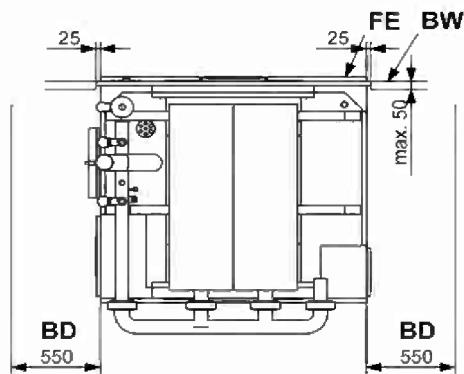
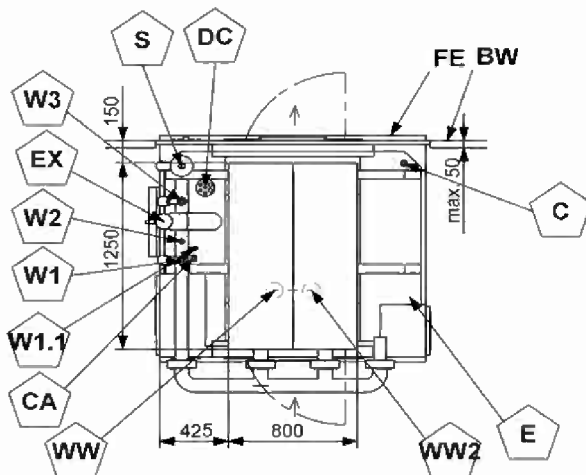
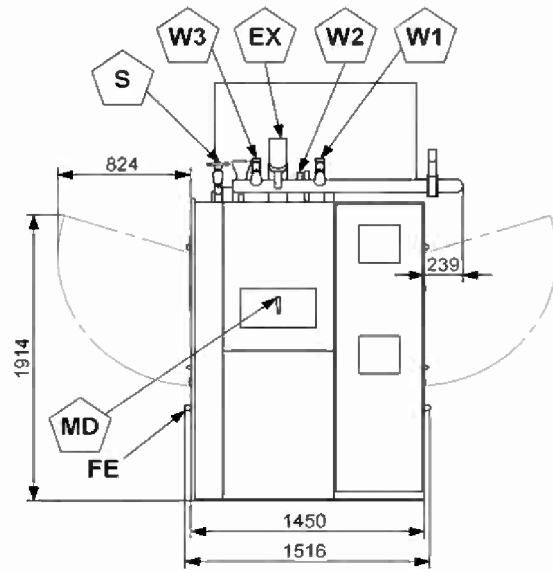
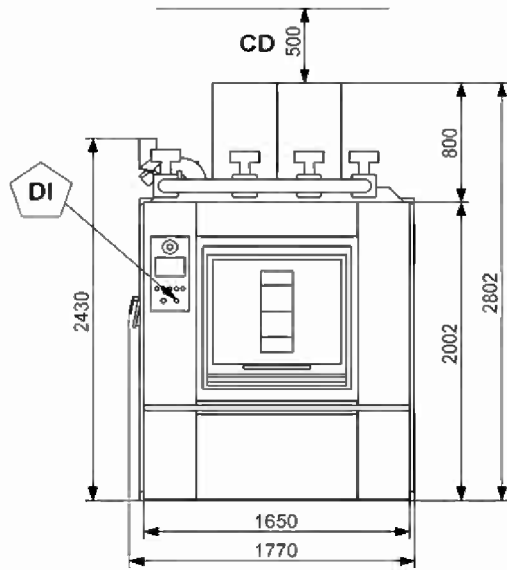

<b>BD</b>	mind. Wandabstand
<b>BW</b>	Trennwand
<b>FE</b>	Rammschutz

	<b>E</b>	Elektroanschluss
	<b>CA</b>	Druckluftanschluss
	<b>W1</b>	Kaltwasser weich
	<b>W1.1</b>	Kaltwasser weich
	<b>W2</b>	Wasseranschluss
(opt.)	<b>W3</b>	Wasseranschluss
	<b>WW</b>	Abwasser
	<b>S</b>	Dampfanschluss
(opt.)	<b>C</b>	Kondensat
	<b>EX</b>	Abluft
	<b>MD</b>	manuelle Dosierung
	<b>DC</b>	Waschmittelanschluss
(opt.)	<b>DI</b>	Datenschnittstelle

(opt.) Hierbei handelt es sich um einen optionalen Anschluss, der nicht im Standard enthalten ist.

**Achtung!** Nicht maßstäbliche Skizze. Darstellung kann Optionen beinhalten. Technische Änderungen vorbehalten.

**Waschschleudermaschine  
FA+ 600 BW mit E-Heizung**

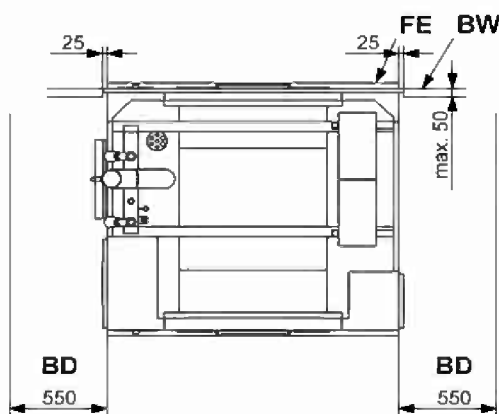
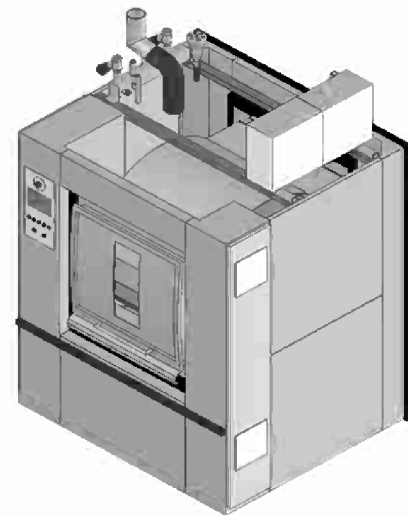
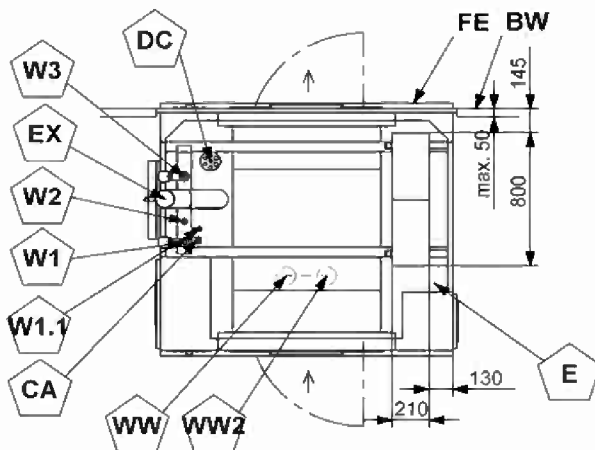
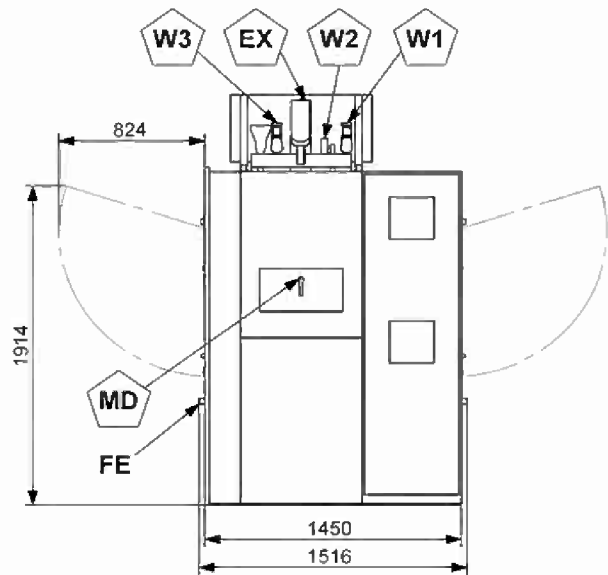
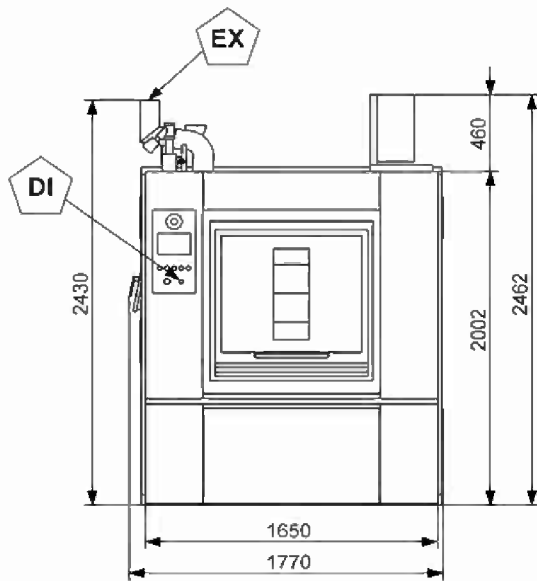

<b>BD</b>	mind. Wandabstand
<b>BW</b>	Trennwand
<b>FE</b>	Rammschutz

<b>E</b>	Elektroanschluss
<b>CA</b>	Druckluftanschluss
<b>W1</b>	Kaltwasser weich
<b>W1.1</b>	Kaltwasser weich
<b>W2</b>	Wasseranschluss
(opt.) <b>W3</b>	Wasseranschluss
<b>WW</b>	Abwasser
<b>EX</b>	Abluft
<b>MD</b>	manuelle Dosierung
<b>DC</b>	Waschmittelanschluss
(opt.) <b>DI</b>	Datenschnittstelle

(opt.) Hierbei handelt es sich um einen optionalen Anschluss, der nicht im Standard enthalten ist.

**Achtung! Nicht maßstäbliche Skizze. Darstellung kann Optionen beinhalten. Technische Änderungen vorbehalten.**



**Waschschleudermaschine  
FA+ 600 BW mit Klimagerät**

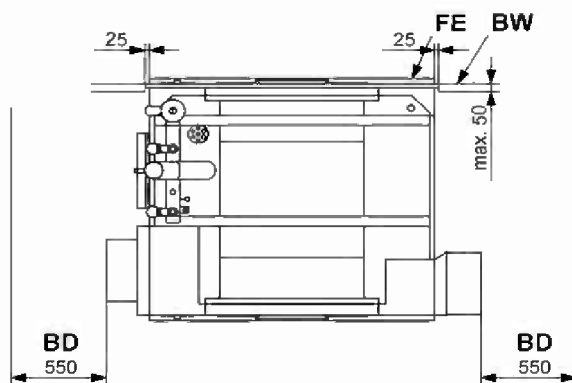
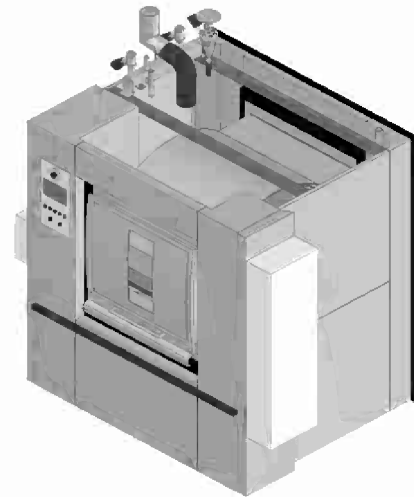
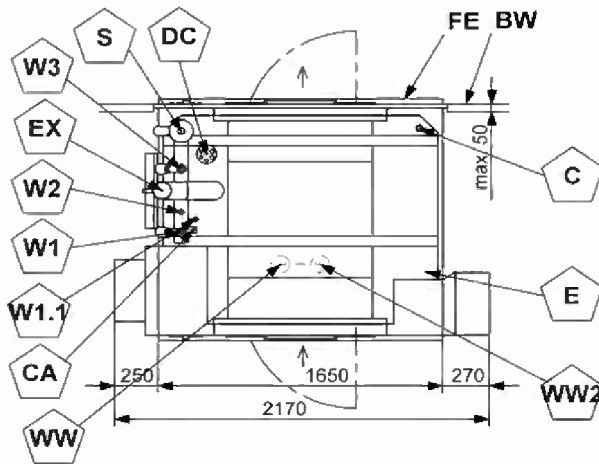
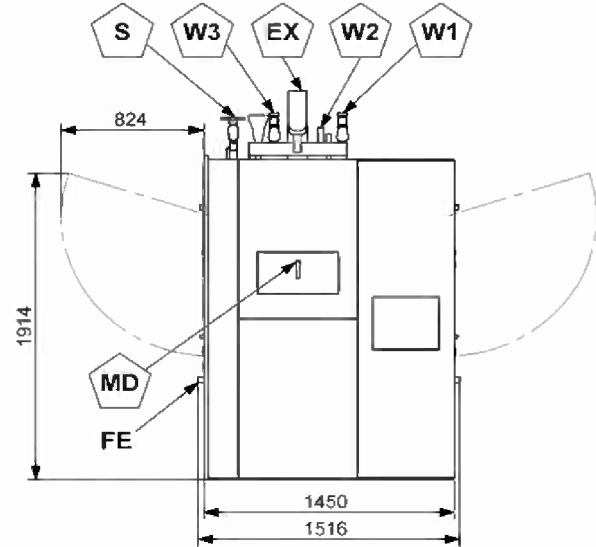
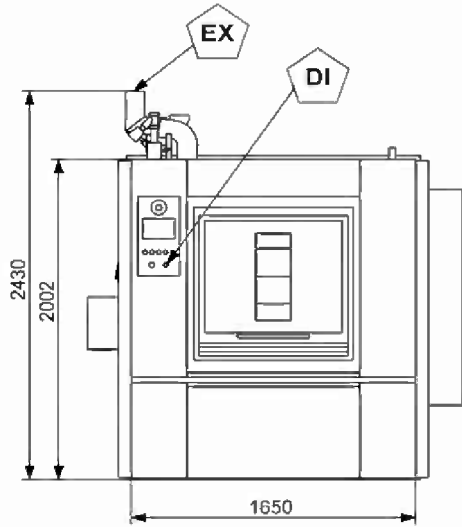

<b>BD</b>	mind. Wandabstand
<b>BW</b>	Trennwand
<b>FE</b>	Rammschutz

<b>E</b>	Elektroanschluss
<b>CA</b>	Druckluftanschluss
<b>W1</b>	Kaltwasser weich
<b>W1.1</b>	Kaltwasser weich
<b>W2</b>	Wasseranschluss
(opt.) <b>W3</b>	Wasseranschluss
<b>WW</b>	Abwasser
<b>S</b>	Dampfanschluss
(opt.) <b>C</b>	Kondensat
<b>EX</b>	Abluft
<b>MD</b>	manuelle Dosierung
<b>DC</b>	Waschmittelanschluss
(opt.) <b>DI</b>	Datenschnittstelle

(opt.) Hierbei handelt es sich um einen optionalen Anschluss, der nicht im Standard enthalten ist.  
**Achtung! Nicht maßstäbliche Skizze. Darstellung kann Optionen beinhalten. Technische Änderungen vorbehalten.**

**Waschschleudermaschine  
FA+ 600 BW  
Fundamentplan**

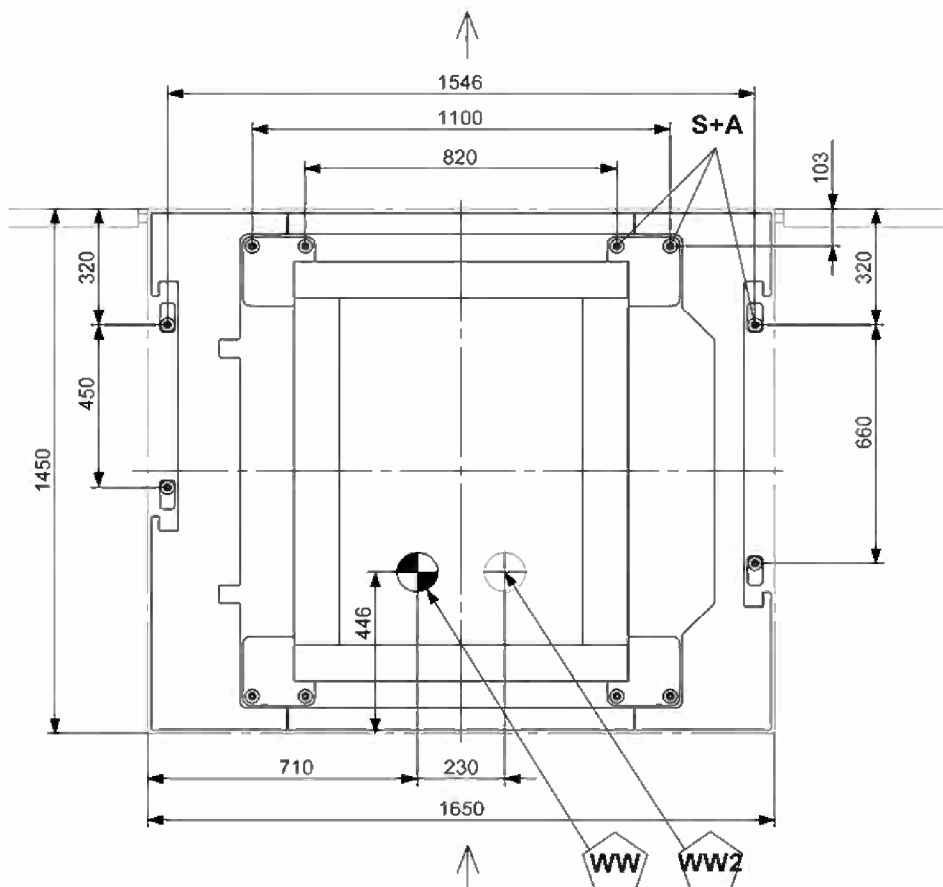
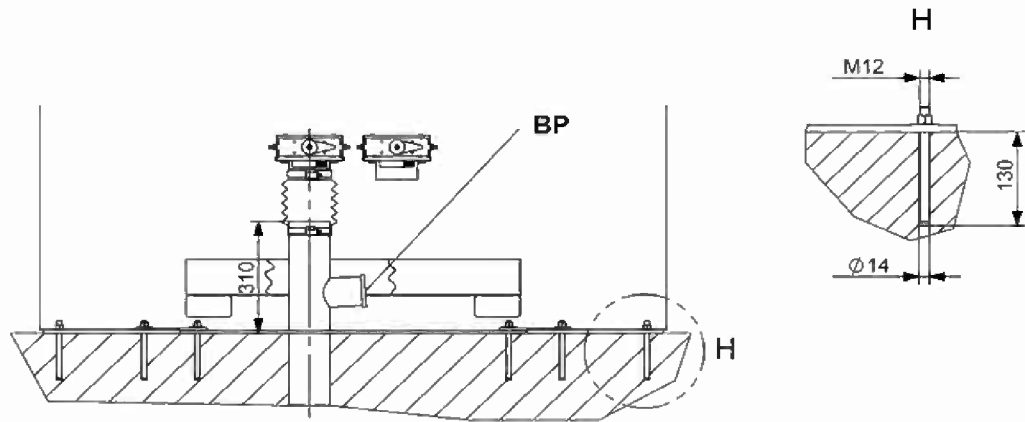

<b>WW</b>	Abwasser
(opt.) <b>WW2</b>	Abwasser 2
<b>S+A</b>	Schraube und Dübel
<b>BP</b>	Abzweig bei WRS

(opt.) Hierbei handelt es sich um einen optionalen Anschluss, der nicht im Standard enthalten ist.

**Achtung! Nicht maßstäbliche Skizze. Darstellung kann Optionen beinhalten. Technische Änderungen vorbehalten.**

**Waschschleudermaschine  
FA+ 600 NBW  
Fundamentplan**

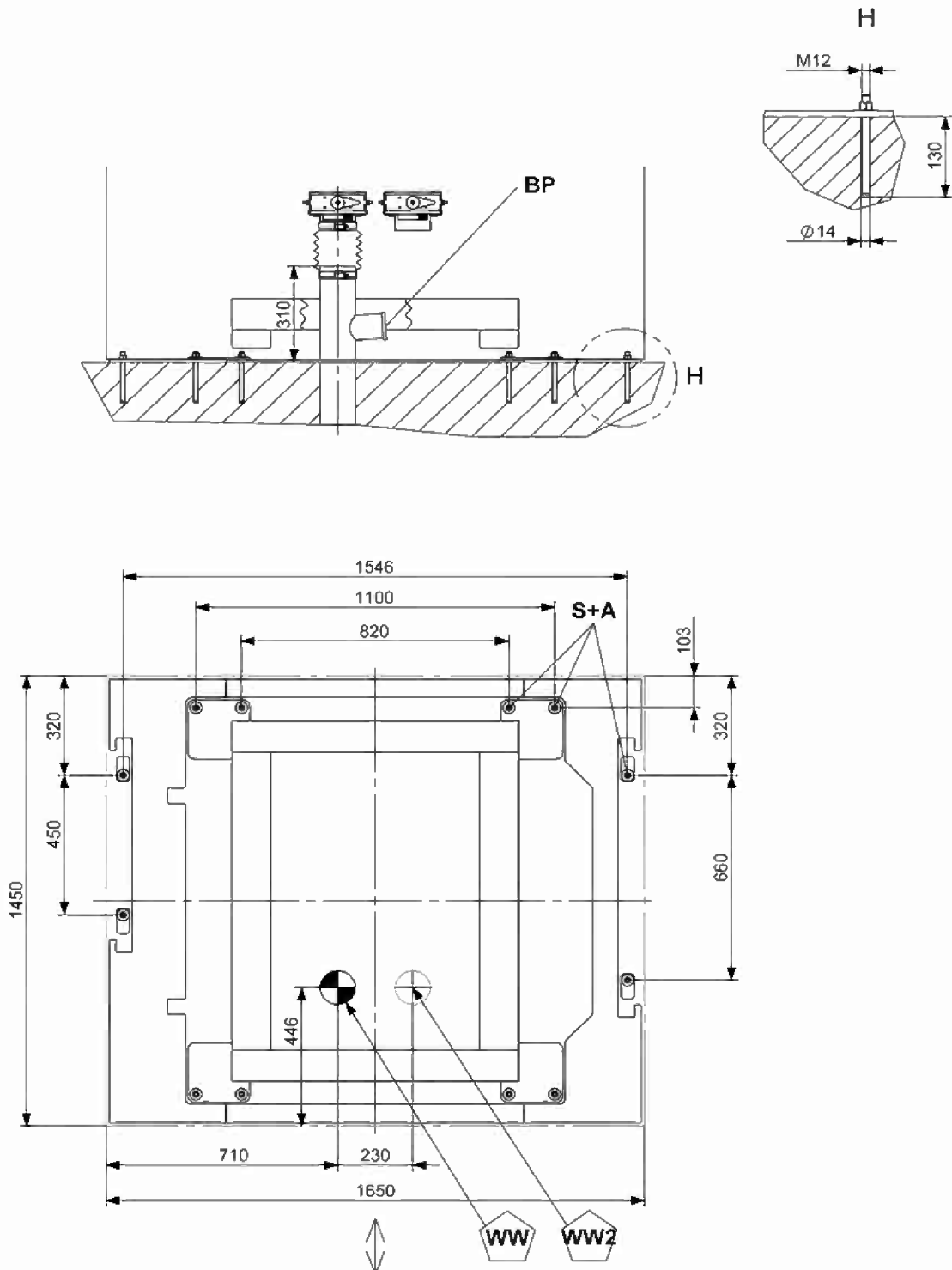

<b>WW</b>	Abwasser
<b>WW2</b>	Abwasser 2
<b>S+A</b>	Schraube und Dübel
<b>BP</b>	Abzweig bei WRS

(opt.) Hierbei handelt es sich um einen optionalen Anschluss, der nicht im Standard enthalten ist.  
**Achtung! Nicht maßstäbliche Skizze. Darstellung kann Optionen beinhalten. Technische Änderungen vorbehalten.**