

Kompaktrockner DC - 36

Typ	DC 36 D-WU	DC 36 G-WU	Einheit
Allgemeine Angaben			
max. Verdampfungsleistung ⁽⁰¹⁾	1,2	1,8	l/min
Ø Verdampfungsleistung ⁽⁰¹⁾	1	1,5	l/min
Nennfüllmenge (bei 1:25 kg/l) ⁽⁰²⁾	36	36	kg
E Elektroanschluss			
Anschluss-Spannung [U_A]	3 x 400	3 x 400	V
Netz-Frequenz	50	50	Hz
Anschlusswert [S] ⁽⁰³⁾	8	8	kVA
Stromaufnahme [I_A]	11,5	11,5	A
Spitzenstrom [I_s] ⁽⁰⁴⁾	50	50	A / 10 s
Ableitstrom [I_L] ⁽⁰⁵⁾	0 / 25	0 / 25	mA
cos φ	~0,9	~0,9	-
Klemmengröße	0,5 - 10	0,5 - 10	mm ²
Nennleistung Ventilator	3	3	kW
CA Druckluftanschluss			
Anschluss ⁽⁰⁶⁾	8	8	mm
Betriebsdruck	6,5	6,5	bar
Druckluftverbrauch ⁽⁰⁷⁾	14	3	NI/h
zusätzlicher Druckluftverbrauch für Kippentladung ⁽⁰⁷⁾	105	105	NI/h
zusätzlicher Druckluftverbrauch für IR-Sensor ⁽⁰⁷⁾	180	180	NI/h
G Gasanschluss			
Anschluss ⁽⁰⁸⁾	—	1	"
Betriebsdruck	—	0,03 - 0,36	bar
Gasverbrauch ⁽⁰⁹⁾	—	84,0	kWh/h
Gasanschlusswert	—	150	kW
W Wasseranschluss			
Anschluss ⁽¹⁰⁾	25	25	mm
Betriebsdruck	4 - 8	4 - 8	bar
Wasserverbrauch	0	0	l/h
max. Durchfluss ⁽¹¹⁾	110	110	l/min
S Dampfanschluss			
Anschluss ⁽¹²⁾	DN 25	—	-
Betriebsdruck	< 13	—	bar
Dampfverbrauch ⁽¹³⁾	143	—	kg/h
max. Durchfluss	3,6	—	kg/min
C Kondensat			
Anschluss ⁽¹²⁾	DN 25	—	-
max. Temperatur	160	—	°C
max. Staudruck	5	—	bar
max. Durchfluss	3,6	—	kg/min
EX Abluft			
Anschluss	Ø 315	Ø 315	mm
Abluftvolumenstrom ⁽¹⁴⁾	1600 5200	1600 5200	m ³ /h
max. Staudruck	200	200	Pa
max. Temperatur ohne IR-Sensor	120	120	°C
max. Temperatur mit IR-Sensor	150	150	°C
AI Luftzufuhr			
Anschluss ⁽¹⁵⁾	Ø 315	Ø 315	mm
Ansaugvolumenstrom ⁽¹⁴⁾	1600 5200	1600 5200	m ³ /h
max. Unterdruck	150	150	Pa

**Kompaktrockner
DC - 36**

Typ	DC 36 D-WU	DC 36 G-WU	Einheit
Abmessungen			
Maschinenmaße (BxHxT)	1506x	1506x	mm
	2293x	2363x	
	1736	1736	
Transportmaße (BxHxT)	1506x	1506x	mm
	2293x	2363x	
	1736	1736	
Einbringöffnung (BxH)	1700x	1700x	mm
	2450	2550	
Trommel			
Durchmesser	1300	1300	mm
Tiefe	700	700	mm
Volumen	929	929	l
Gewichte			
Transportgewicht	1460	1380	kg
Betriebsgewicht	1460	1380	kg
Fundamentlasten			
statische Punktlast am Fuß ⁽¹⁶⁾	0,74	0,74	N/mm ²
dynamische Punktlast ⁽¹⁷⁾	0,2	0,2	kN
Erregerfrequenz der dyn. Punktlast	0,6	0,6	Hz
Anzahl der Füße	4	4	[stck]
Fläche des Einzelfußes	5025	5025	mm ²
Diverses			
Wärmeabstrahlung	4,06	5,08	kW
Geräuschemission	74	74	dB (A)

Alle Verbrauchsangaben sind Mittelwerte unter Standardbedingungen. Die Bedingungen am Betriebsort und die Warenart bestimmen die effektive Leistung. Verfahrensbedingt können diese Werte starken Schwankungen unterworfen sein.

- (01) Verdampfungsleistung in der Haupttrockenphase bei Nennfüllmenge: 36 kg, Füllverhältnis 1:25 kg/l, Frotteeware bis 360 g/m³, D = 10 bar, G = Gas
- (02) Die optimale Füllmenge richtet sich nach dem Volumen des Behandlungsgutes und nach der Warenart.
- (03) Der Anschlusswert S in [kVA] basiert auf der Gleichung: $S = \sqrt{3} \cdot I_A \cdot U_A$
- (04) I (S) Spitzenstrom bei Anlauf (1x pro Charge)
- (05) I (L) Ableitstrom, wird auf PE abgeleitet. Der Schutzleiter muss einen Mindestquerschnitt von 10 mm² CU haben. Erster Wert: Sanftanlauf (Standard). Zweiter Wert: Drehzahlregelung durch Frequenzumrichter (Option).
- (06) Einsteckanschluss für Pneumatikschlauch mit Außendurchmesser gemäß Angabe
- (07) Verbrauchsdaten Druckluft beziehen sich auf 20 °C und Umgebungsdruck (1000 hPa)
- (08) Zölliges Whitworth Rohringengewinde nach DIN ISO 228
Bei Lieferung eines Gasanschlussets: zölliges Rohraußengewinde (DIN 2999-Rp).
- (09) Werte beziehen sich auf einen Durchschnittswert von ca. 3 Chargen/h bei Nennbeladung, Frottee Ware, 50% RF
- (10) Optionaler Wasseranschluss (muss nicht Weichwasser sein) für Löscheinrichtung. Achtung! An diesem Anschluss muss immer Wasser mit entsprechendem Druck zur Verfügung stehen. Schlauchtülle für Gewebeschlauch mit Innendurchmesser gemäß Angabe.
- (11) Berechnet nach Durchflussmenge der Löschdüse
- (12) Flansch nach DIN 2635, PN 40. Mit Schlauchanschlusset: DN 25
- (13) Werte beziehen sich auf einen Durchschnittswert von 2,8 Chargen/h
- (14) Kleiner Wert: Abluftmenge während des Betriebes. Großer Wert: Abluftmenge während der Cool-down-Phase.
- (15) Option Zuluftanschluss
- (16) Einschließlich maximale Beladung und Restfeuchte
- (17) Dynamische Last pro Fuß bei maximaler Beladung inklusive Restfeuchte

Technische Änderungen vorbehalten

**Kompaktrockner
DC-36-D-WU**

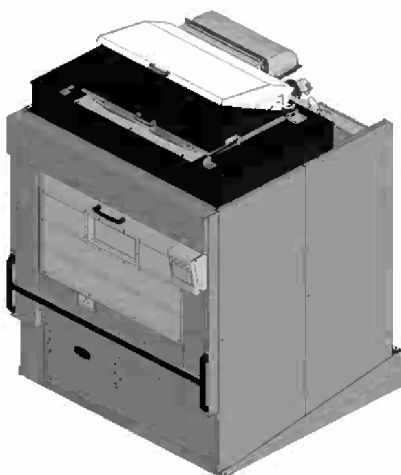
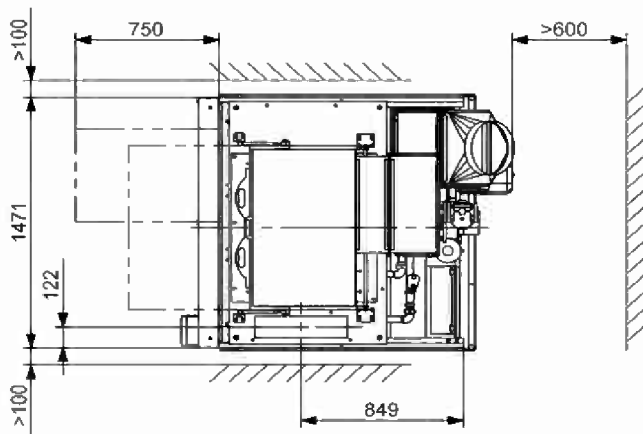
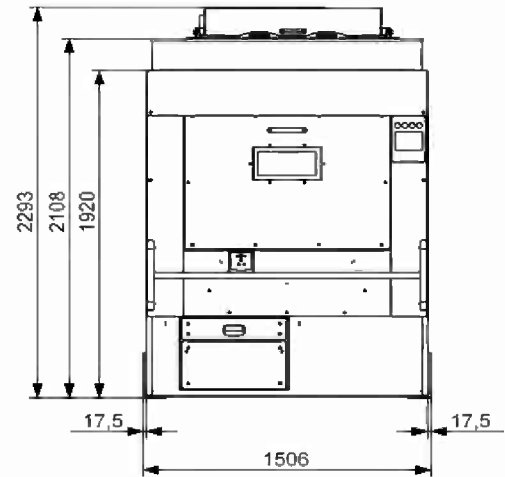
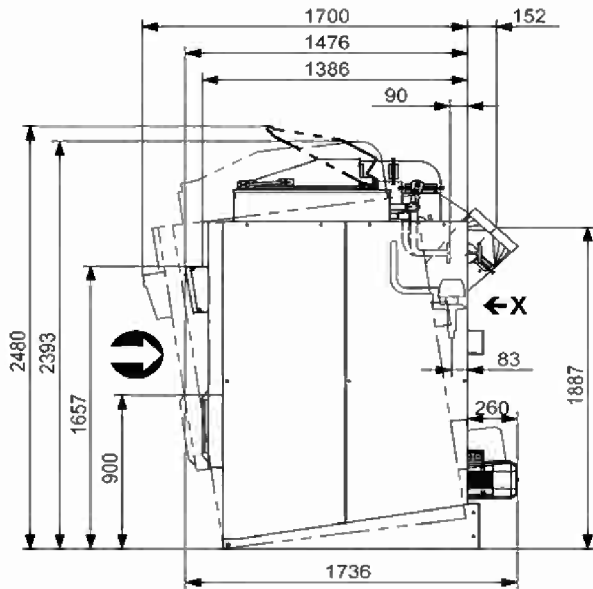

Ansicht X

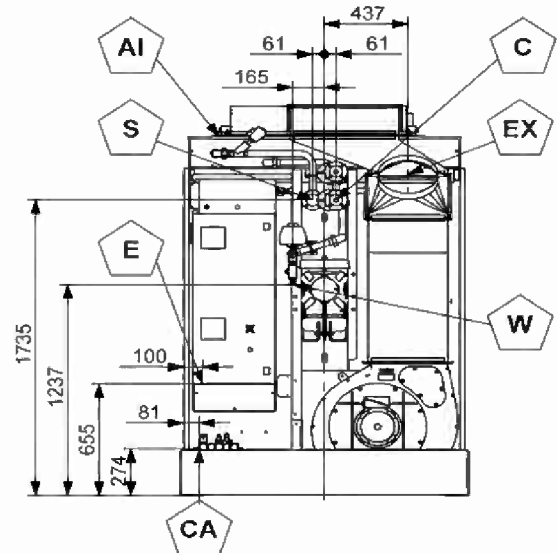

E	Elektroanschluss
CA	Druckluftanschluss
S	Dampfanschluss
C	Kondensat
(opt.) W	Wasseranschluss
EX	Abluft
(opt.) AI	Luftzufuhr

(opt.) Hierbei handelt es sich um einen optionalen Anschluss, der nicht im Standard enthalten ist.
**Achtung! Nicht maßstäbliche Skizze. Darstellung mit Option Kipper. Darstellung kann Optionen
 beinhalten. Technische Änderungen vorbehalten.**

Kompaktrockner DC-36-G-WU

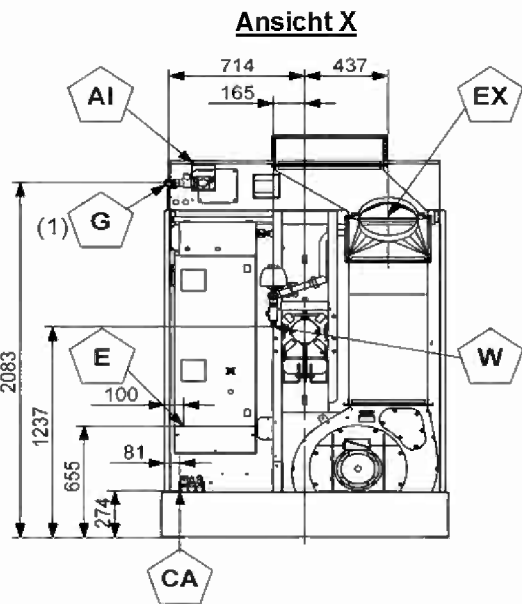
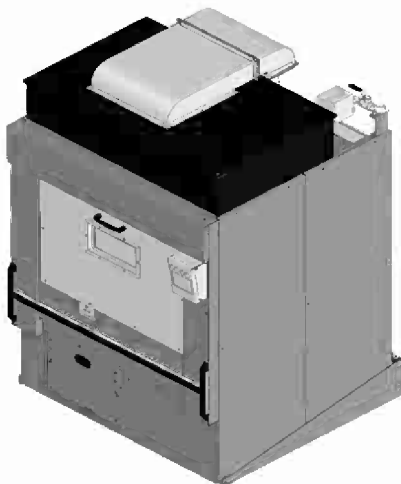
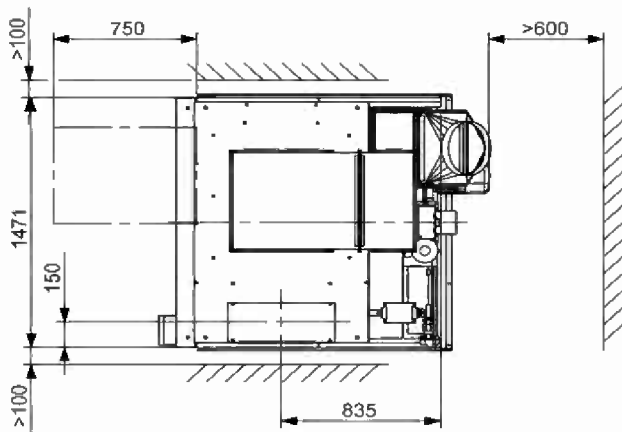
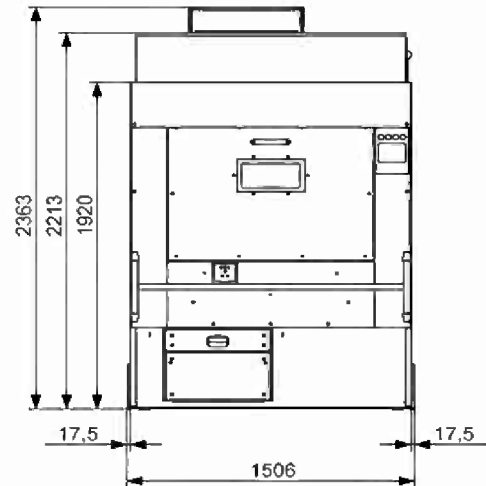
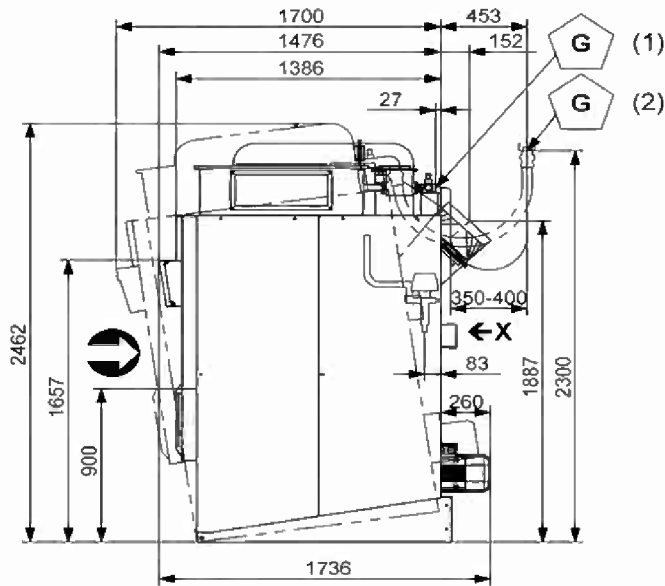

(1)	Anschluss Gas Standard
(2)	Anschluss Gas Kipper

E	Elektroanschluss
CA	Druckluftanschluss
G	Gasanschluss
(opt.) W	Wasseranschluss
EX	Abluft
(opt.) AI	Luftzufuhr

(opt.) Hierbei handelt es sich um einen optionalen Anschluss, der nicht im Standard enthalten ist.
Achtung! Nicht maßstäbliche Skizze. Darstellung mit Option Kipper. Darstellung kann Optionen beinhalten. Technische Änderungen vorbehalten.